

DP7002

アラーム付き温度表示器 クイックスタートマニュアル



Ω OMEGA®

1. 本体、表示説明

1.1 表示部の説明



2 背面配線部の説明

2.1 熱電対の接続

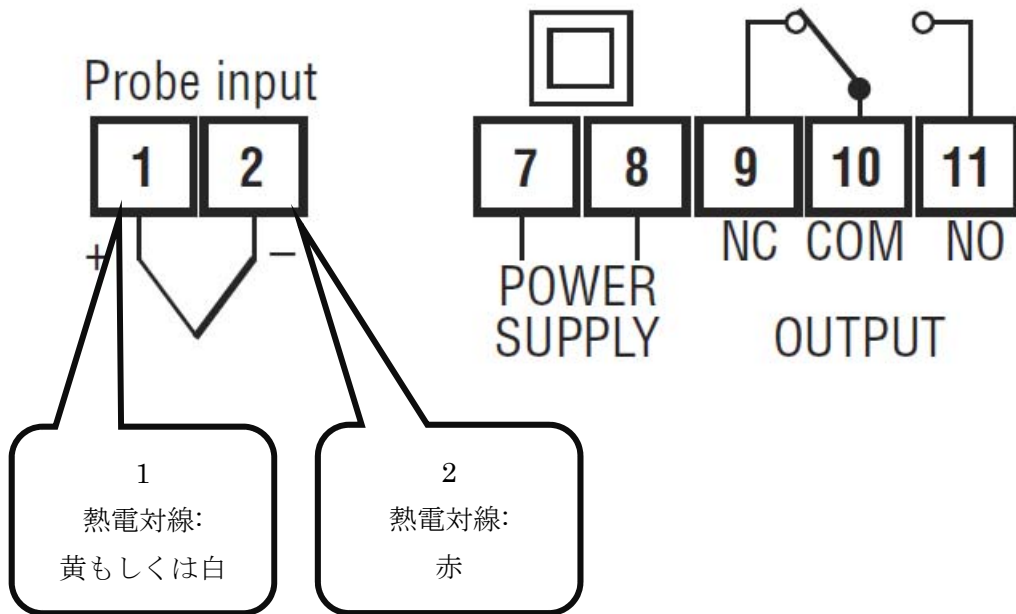

2.1 電源の接続

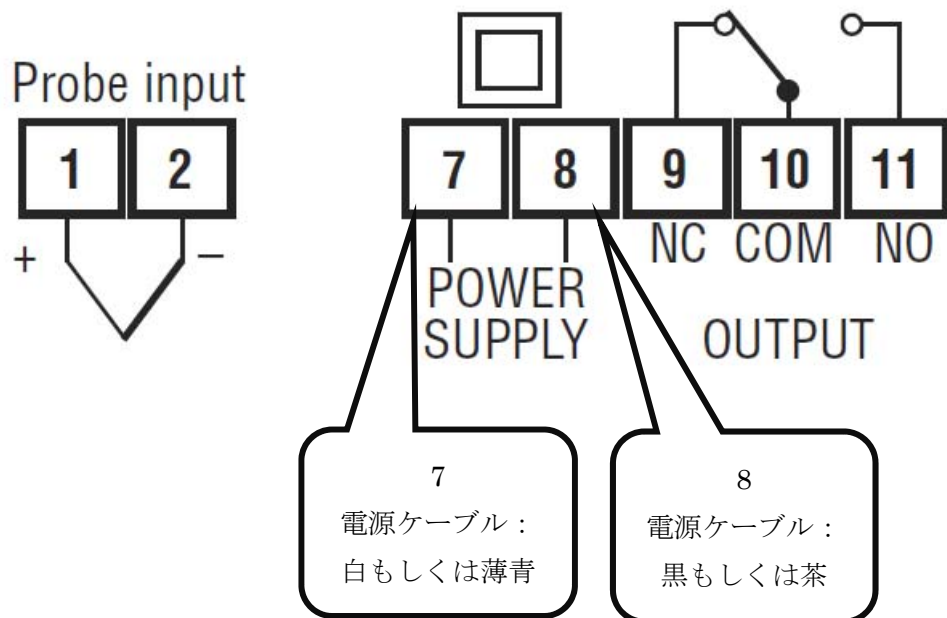

3 基本設定について

3.1 パラメータリスト

	Description	Units	Range
SP	Set Point	Degrees	r1 to r2
r0	Differential or Hysteresis	Degrees	1 to 99
r1	Lower Value Set Point	Degrees	0 to r2
r2	Higher Value Set Point	Degrees	r1 to 999
d0	Cooling or heating control	Option	Co/Ht
c0	Minimum stopping time	Seconds	0 to 999
c2	Output status with probe error	Option	On/Off
P1	Ambient Probe Adjustment	Degrees	-30 to 30
P5	Ambient Probe Type	Option	tcJ, tch, tcS
P6	Probe Response	Numeric	0 to 3
H5	Access code to parameters	Numeric	0 to 255
A0	Alarm 1 Hysteresis	Degrees	1 to 999
A1	Alarm 1 Threshold	Degrees	0 to 999
A2	Alarm 1 Exclusion Time	Seconds	0 to 999
A3	Alarm 1 Type	Option	OFF,HI,LO
A4	Alarm 2 Hysteresis	Degrees	1 to 999
A5	Alarm 2 Threshold	Degrees	0 to 999
A6	Alarm 2 Exclusion Time	Seconds	0 to 999
A7	Alarm 2 Type	Option	OFF,HI,LO

3.2 設定方法

※途中で操作がわからなくなった場合は電源プラグを抜いてください。

3.2.1 熱電対のタイプ K へ設定します。

この操作は1分間操作を行なわない場合、現在の温度表示に戻ります。

最初に現在の温度が表示されていることをご確認ください。(表示されていない場合は電源プラグを抜き5秒後再び電源プラグを入れてください。)

1. SET ボタンを8秒間長押しします。⇒ 0が表示されます。
2. SET ボタンを1回押しします。⇒ SPが表示されます。
3. UP ボタンを8回押しします。⇒ P5が表示されます。
4. SET ボタンを1回押しします。⇒ tcJ,tch,tcS いずれかが表示されます。
5. UP ボタンを数回おして tch を選択します。
6. SET ボタンを1回押しします。⇒ P5が表示されます。
7. SET ボタンと DOWN ボタンを2秒間同時に長押しします。⇒ 現在温度が表示されます。

以上で熱電タイプの設定は終了です。

3.2.2 アラームの設定方法

ここでは室温 23 度の時 50°C でアラームが鳴るように設定します。

1. SET ボタンを8秒間長押しします。⇒ 0が表示されます。
2. SET ボタンを1回押しします。⇒ SPが表示されます。
3. UP ボタンを10回押しします。⇒ A0が表示されます。
4. SET ボタンを1回押しします。⇒ 現在のヒステリシスが表示されます。
5. UP ボタンを押して表示を1にしてください。
6. SET ボタンを1回押しします。⇒ A0が表示されます。
7. UP ボタンを1回押しします。⇒ A1が表示されます。
8. SET ボタンを1回押しします。⇒ 現在のアラーム設定値が表示されます。
9. UP ボタン、DOWN ボタンを押して50に設定してください。
10. SET ボタンを1回押しします。⇒ A1が表示されます。
11. UP ボタンを1回押しします。⇒ A2が表示されます。
12. SET ボタンを1回押しします。⇒ アラーム継続時間が表示されます。
13. UP ボタン、DOWN ボタンを押して0に設定してください。
14. SET ボタンを1回押しします。⇒ A2が表示されます。
15. UP ボタンを1回押しします。⇒ A3が表示されます。
16. SET ボタンを1回押しします。⇒ oFF,HI,Lo のいずれかが表示されます。
17. UP ボタン、DOWN ボタンを押してHIに設定してください。
18. SET ボタンを1回押しします。⇒ A3が表示されます。
19. SET ボタンと DOWN ボタンを2秒間同時に長押しします。⇒ 現在温度が表示されます。

以上でアラーム設定は終了です。

アラームを止める方法

SET ボタンと **DOWN** ボタンを同時に 4~5 秒間、長押ししてください。

ストップしない場合は一度ボタンから手を離し再び **SET** ボタンと **DOWN** ボタンを同時に 4~5 秒間、長押ししてください。