

CL1600-120V

表面温度計用校正装置

クイックスタートマニュアル



Standard





Ω OMEGA®

本機はオメガエンジニアリング米国本社にて、備え付け温度コントローラーのセットアップ済みです。

セットアップ内容は変更をせずに、以下の点についてご注意の上、操作お願い致します。

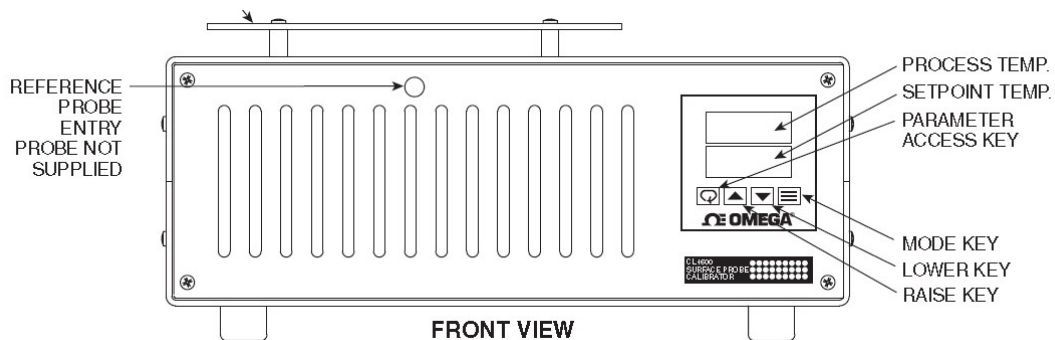
- ① **PARAMETER ACCESS KEY**  と **MODE KEY**  は使用をしません。
(長押しをしますと、初期セットアップ内容が変更されますので、ご注意ください)



- ② **PROCESS TEMP.**画面（赤色文字）は現在の温度を表示しており、**SETPOINT TEMP.**画面（緑色文字）は設定温度の表示となります。
温度の設定時に上下ボタン（**RAISE KEY**  & **LOWER KEY** ）で温度設定して下さい。
本機背面にある **RESET** ボタンを1回押すと、設定温度に上がり始めます。

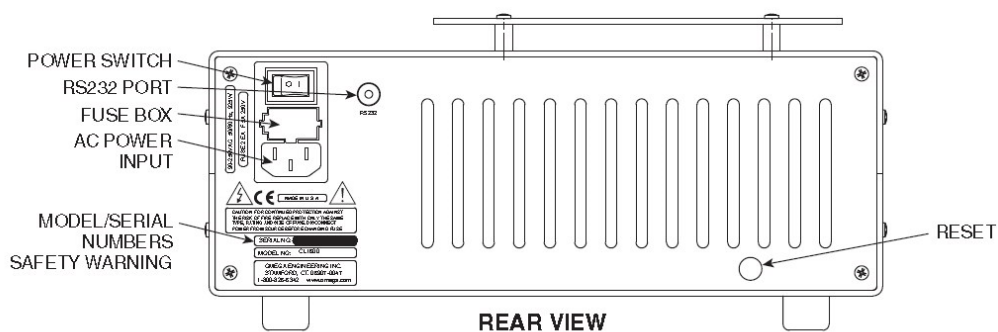

一度設定温度を上回りますが、しばらく時間を置くと、設定温度まで下がり温度が安定します。

- ③ 設定温度を下げるには、上下ボタンの **LOWER KEY**  で 25°C に設定し自然に温度が下がるのを待って下さい。

※ 本機が温度作動時には、ホットプレートに触れないよう、十分ご注意ください