

# ステンレススチール工業用圧 カゲージ 液体充填可能

## PGMシリーズ

- ✓ psiとbarのデュアルスケール
- ✓ 外径は63 mm (2½") と100 mm (4")
- ✓ 背面または下部マウント取り付け
- ✓ フルステンレススチール構造
- ✓ フィールドで液体充填可能
- ✓ NEMA 4 (IP65) 保護
- ✓ 耐久型
- ✓ 高性能



PGM-63B-1000PSI/70BAR.  
下部マウント取り付け、  
実寸大。



PGM-100L-100PSI/7BAR.  
下部マウント取り付け、  
実寸大。

# 液体充填工業用圧力計

OMEGA製PGMシリーズゲージは化学薬品、石油精製、電力、海洋、食品、薬品用途等の腐食環境に適しています。PGMシリーズには63 mm (2.5") または100 mm (4") 筐体が付属し、全ステンレススチール構造で、NEMA 4 (IP65) 規格に準拠するように環境から保護されています。

PGM シリーズはフィールドで液体充填可能です。液体充填圧力計を使えば、特定の用途で多くの利点があります。ポンプ、コンプレッサー、工作機械等、過度の振動がある機器適しています。液体の充填によってこれらの厳しい環境の影響を最小化し、圧力計内部を保護し、機器内の潤滑を維持し、寿命を延ばします。また、液体を充填することは腐食性の空気から圧力計内部を保護するのに大いに役立ちます。圧力計はグリセリン、鉱油、シリコンオイル等、様々な液体で充填できます。



PGM-100L-100PSI/7BAR.  
実物より小さく表示。

## 仕様

精度：63 mm 範囲の±1.6%、

100 mm 範囲の±1%

(DIN 16 005に準拠)

作動圧力：フルスケールの75%

振切れ防止：

フルスケールの130%

周囲温度範囲：-40~60°C

(-40~140°F)

プロセス温度範囲：-20~80°C

(-4~176°F)

保護等級：

NEMA 4 (IP65)

材質：316 SS

ウィンドウ：

63 mm (2.5")：ポリカーボネート

100 mm (4")：積層安全ガラス

目盛り板：白色のアルミニウム、  
黒色のレタリング

針：アルミニウム合金、黒色

筐体とベゼルリング：304 SS

ムーブメント：304 SS

圧力接続：316 SS、

¼ MNPTは63 mm (2.5")、½ MNPT

は100 mm (4")

噴出防止：

63 mm (2.5")：上部マウント式

ゴムディスク

100 mm (4")：背面マウント式

ゴムディスク

PGM-63B-1000PSI/70BAR.  
実物より小さく表示。

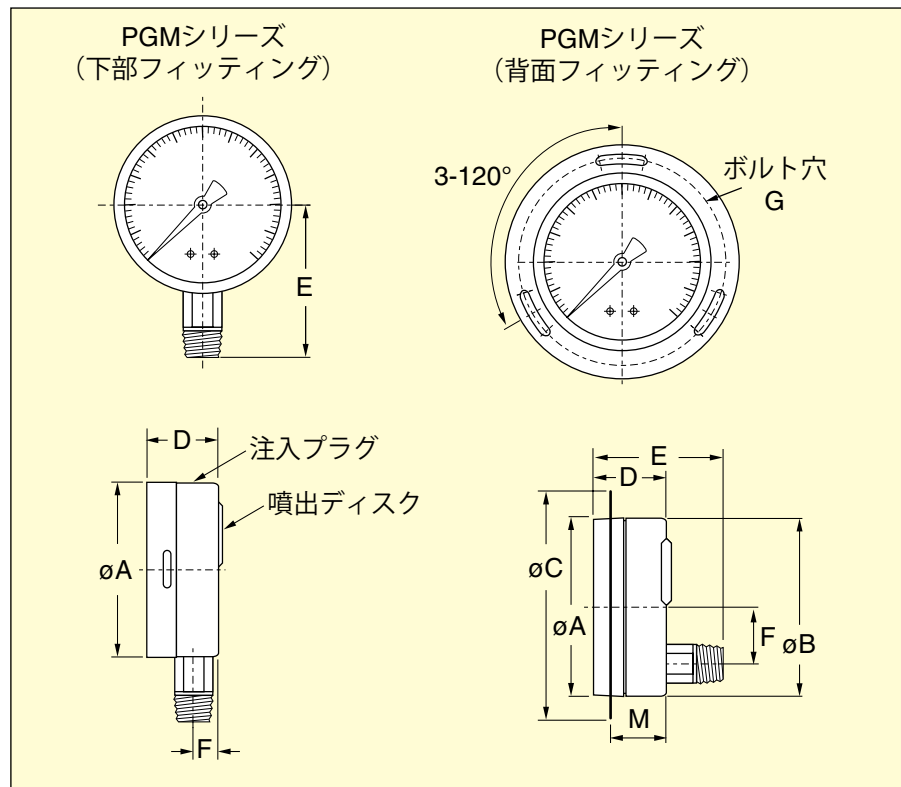

# PGMシリーズ圧力計の注文方法

標準範囲		
範囲コード	内部スケール (psi)	外部スケール (bar)
30V/-1BAR	30 inHg vac~0	-1~0
30V15/-1/1BAR	30 inHg vac~15	-1~1
30V30/-1/2BAR	30 inHg vac~30	-1~2
30V60/-1/4BAR	30 inHg vac~60	-1~4
30V100/-1/7BAR	30 inHg vac~100	-1~7
30V150/-1/10BAR	30 inHg vac~150	-1~10
15PSI/1BAR	0~15	0~1
30PSI/2BAR	0~30	0~2
60PSI/4BAR	0~60	0~4
100PSI/7BAR	0~100	0~7
160PSI/11BAR	0~160	0~11
200PSI/14BAR	0~200	0~14
300PSI/20BAR	0~300	0~20
400PSI/28BAR	0~400	0~28
600PSI/40BAR	0~600	0~40
800PSI/55BAR	0~800	0~55
1000PSI/70BAR	0~1000	0~70
1500PSI/100BAR	0~1500	0~100
2000PSI/140BAR	0~2000	0~140
2300PSI/160BAR	0~2300	0~160
3000PSI/200BAR	0~3000	0~200
3500PSI/250BAR	0~3500	0~250
5000PSI/350BAR	0~5000	0~350
6000PSI/400BAR	0~6000	0~400
10000PSI/700BAR	0~10000	0~700
11600PSI/800BAR	0~11600	0~800



PGM-100L-100PSI/7BAR.  
下部マウント取り付け、  
実物より小さく表示。



PGM-63B-1000PSI/70BAR.  
フランジマウントおよび背面  
マウント取り付け、実物より小  
さく表示。

## 寸法 : mm (インチ)

文字盤 サイズ	器具	A	B	C	D	E	F	G	M
63 mm (2½")	下部 マウント	63.7 (2.51)	—	—	33.0 (1.30)	55.7 (2.19)	11.0 (0.44)	—	—
63 mm (2½")	フランジ マウント	63.7 (2.51)	66.2 (2.61)	86.0 (3.39)	33.0 (1.30)	57.0 (2.24)	13.0 (0.51)	75.0 (2.95)	28.0 (1.10)
100 mm (4")	下部 マウント	101.3 (3.99)	—	—	50.0 (1.97)	83.0 (3.27)	29.0 (0.63)	—	—
100 mm (4")	フランジ マウント	101.3 (3.99)	103.1 (4.06)	131.0 (5.16)	50.0 (1.97)	83.0 (3.27)	29.0 (1.14)	116.0 (4.57)	45.0 (1.77)

ご注文：価格と詳細については [jp.omega.com/pgm\\_series](http://jp.omega.com/pgm_series) をご覧ください。

型番	文字盤サイズ mm (インチ)	接続
PGM-63L-[*]	63 (2½)	¼ NPT 下部マウント
PGM-63B-[*]	63 (2½)	¼ NPT 背面マウント
PGM-100L-[*]	100 (4)	½ NPT 下部マウント
PGM-100B-[*]	100 (4)	½ NPT 背面マウント

[\*] 標準範囲表の範囲コードを入れてください。

注文例：PGM-63B-15PSI/1BAR, 63 mm (2.5") 圧力計、背面取り付け、スケール 0~15 psi および 0~1 bar。

PGM-100L-15PSI/1BAR, 100 mm (4") 下部フィッティング付きゲージ圧力計 範囲 0~15 psi および 0~1 bar。